



Catálogo
CATERING
Capítulo
LAVADO DE VAJILLA

Modelo
CCO-180 D ECO 380-415V 3N 50Hz

19048591

28/03/2019

LAVAVAJILLAS DE ARRASTRE MODULAR, CCO-180-D-ECO

- Todos los componentes principales fabricados en acero inoxidable AISI-304 anticorrosión: tanques, brazos de lavado y aclarado, toberas de aclarado, puertas, sistema de arrastre de cestas y tuberías metálicas.
 - Puertas de doble pared con apertura ascendente.
 - Bandejas filtro de la cuba en acero inoxidable AISI-304, de fácil acceso y extracción para su limpieza y acceso a la cuba.
 - Filtro de seguridad para aspiración de bomba.
 - Fácil accesibilidad para la instalación.
- Electroválvula situada en un lateral (no hay que retirar paneles para conectar la máquina).
- Cuadro eléctrico previsto para conectar fácilmente dosificadores de detergentes líquidos y sólidos, abrillantador, micros de fin de carrera, seta de emergencia suplementaria.
 - Brazos de lavado fácilmente desmontables en grupo, para su limpieza, con un tapón en cada rama que permite el acceso para limpiar su interior.
 - Toberas de aclarado fácilmente desmontables y extraíbles.
 - Sistema electrónico de regulación de velocidades mediante variador de frecuencia.
 - Control electrónico de temperaturas configurable:
 - Lavado (50 ÷ 65 °C)
 - Aclarado (70 ÷ 85 °C)
 - Aseguramiento del aclarado a 85 °C.
 - Regulador de presión para control de caudal.
 - Seta de emergencia incorporada.
 - Sistema de protección extra anti-atrapamiento en la entrada, montado en el suplemento anti salpicaduras AS-260 (opcional).
 - Sistema de bloqueo de puerta abierta.
 - Sistema de protección IPX4.
 - Sistema de detección de bloqueo del carro de arrastre y función de retroceso automático.
 - Sistema economizador de energía: reduce el consumo deteniendo el funcionamiento de las bombas, y pasando el calentamiento de aclarado a modo "stand-by" (70 °C).
 - Autotimer que desactiva el motor de arrastre al cabo de un tiempo de inactividad prefijado (10 minutos).
 - Sistema economizador de energía en el lavado: el lavado no arranca hasta detectar el paso de la cesta.
 - Sistema economizador de aclarado. El aclarado finaliza cuando la cesta termina de pasar, ahorrando agua y energía.
 - Dotación: 2 cestas base, CT-10; 2 cestas para platos CP-16/18; 1 cesta para vasos CV-16/105; 1 cesta para cubiertos CT-10 R
 - Se incluye micro de final de carrera
 - Los lavavajillas de arrastre versión ECO están dotados de un generador externo de agua caliente, con calentamiento a gas, modelo GWB-40.
 - El generador sustituye en el lavavajillas al boiler eléctrico de aclarado, lo que conlleva un significativo ahorro de consumo eléctrico.
 - Dada la potencia de calentamiento del generador, el lavavajillas está previsto para poder instalarse en instalaciones con acometida de agua fría.
 - El lavavajillas está provisto de una motobomba para el envío de agua del generador hacia las toberas de aclarado.
 - El lavavajillas incorpora un regulador de caudal para asegurar un consumo de agua constante.
 - El primer llenado de la cuba de lavado del lavavajillas se realiza

DIMENSIONES

X Ancho	1760 mm	X Ancho bruto	1850 mm
Y Fondo	790 mm	Y Fondo bruto	955 mm
Z Alto	1560 mm	Z Alto bruto	1950 mm
Peso neto	259,0 kg	Peso bruto	382,0 kg
Volumen neto	2,529 m3	Volumen bruto	3,445 m3

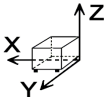

ESPECIFICACIONES TÉCNICAS ELECTRICIDAD

Potencia eléctrica	19,900 kW
Potencia calentamiento	17,00 kW
Voltaje	380-415V - 3N
Amperaje	32,9
Frecuencia eléctrica	50Hz

ESPECIFICACIONES TÉCNICAS AGUA

Presión	H2O: 200-400 kPa (2 - 4 bar)
Consumo Máximo Agua	210,00 L/h

ESPECIFICACIONES TÉCNICAS ACOMETIDAS

Cableado 230V Trifásico	3X50+T - 160 A
Cableado 400V Trifásico+N	4X6+T - 40 A
Diámetro Agua Caliente	3/4"
Diámetro Desagüe 1	38

OTROS

Nivel de ruido	72,00 dB
----------------	----------



Catálogo
CATERING
Capítulo
LAVADO DE VAJILLA

Modelo
CCO-180 D ECO 380-415V 3N 50Hz

19048591

28/03/2019

con el agua proveniente del generador, alcanzando rápidamente la temperatura de régimen.

- Suplemento antisalpicaduras AS-260.
- Módulos de lavado de gran potencia con 5 ramas de lavado superiores y 5 inferiores.
- Aclarado y preaclarado, ambos de doble efecto.
- 3 programas de lavado: profundo (90 cestas /h), medio (135 cestas/h) y alta capacidad (180 cestas/h).
- "- Modelo preparado para entrada de cestas por la derecha.



Catálogo
CATERING
 Capítulo
LAVADO DE VAJILLA

Modelo
CCO-180 D ECO 380-415V 3N 50Hz

19048591

28/03/2019

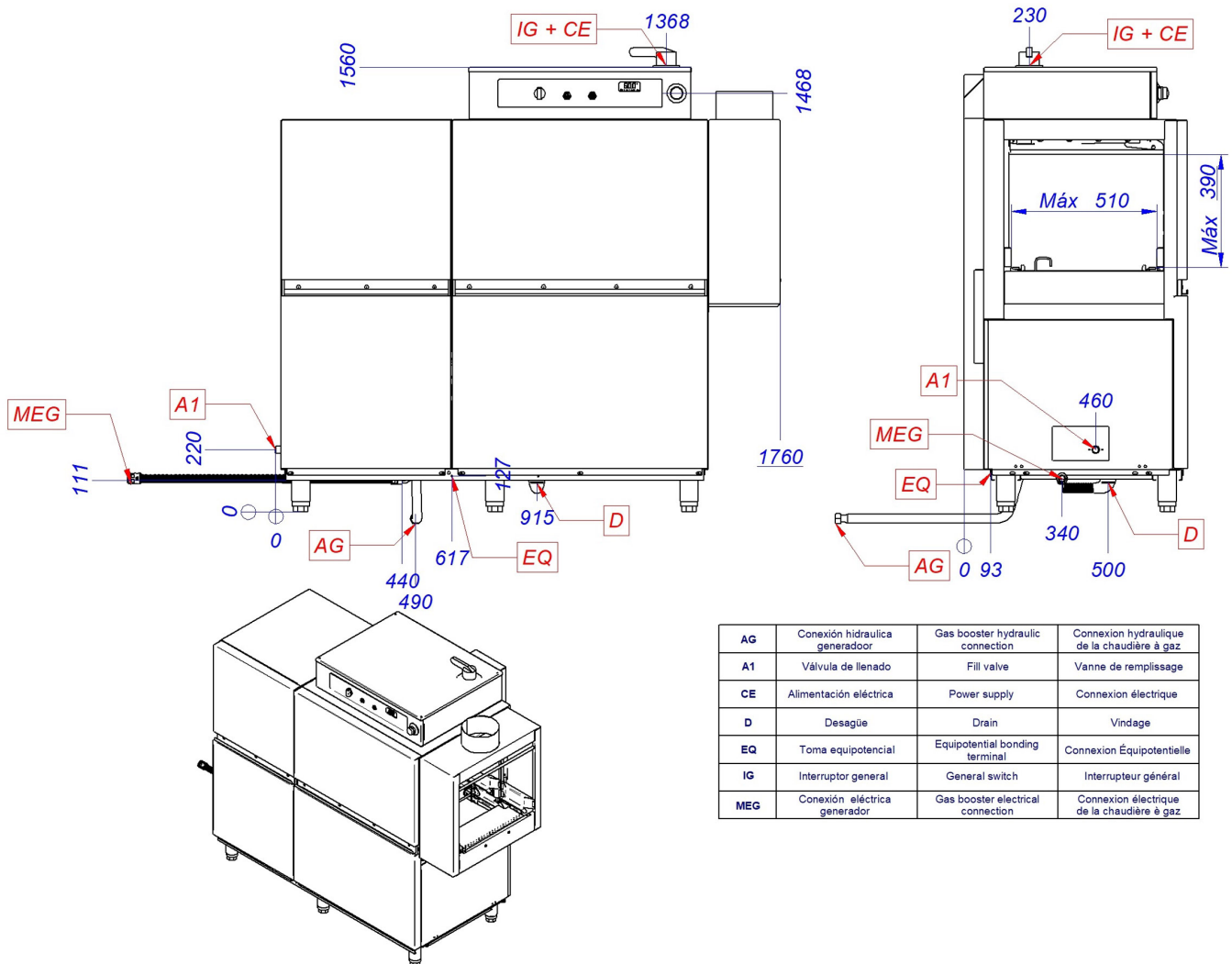

AG	Conexión hidráulica generador	Gas booster hydraulic connection	Connexion hydraulique de la chaudière à gaz
A1	Válvula de llenado	Fill valve	Vanne de remplissage
CE	Alimentación eléctrica	Power supply	Connexion électrique
D	Desagüe	Drain	Vindage
EQ	Toma equipotencial	Equipotential bonding terminal	Connexion Equipotentielle
IG	Interruptor general	General switch	Interrupteur général
MEG	Conexión eléctrica generador	Gas booster electrical connection	Connexion électrique de la chaudière à gaz